

Institut
reperere



Charte graphique

de l'organisme de formation
Institut Repere

mars 2009



Sommaire

Présentation

Logotype

Couleurs identitaires

Typographie

Applications

Contenu CD-Rom





Présentation

La charte graphique est un document de travail qui contient l'ensemble des règles fondamentales d'utilisation des signes graphiques constitutifs de l'identité visuelle de l'[organisme de formation Institut Repere](#).

Elle est destinée à permettre de conserver une cohérence graphique dans toutes les réalisations de supports de communication du centre de formation, quels que soient les différents intervenants de la production (graphiste, webdesigner, etc).

La charte graphique permet aux différents publics de l'Institut Repere d'identifier facilement le centre de formation et par habitude, si la cohérence est respectée, de se repérer visuellement dans les différentes réalisations graphiques, facilitant ainsi la lecture.

Cette charte est conçue pour guider les différents prestataires qui contribueront à véhiculer et développer l'image de l'[organisme de formation Institut Repere](#) : concepteurs, techniciens graphiques, imprimeurs, etc.

Logotype

Le message du logotype

Composition du logotype Institut Repere

Élément texte « Institut Repere » surligné d'une vague en forme de Tild, prolongé de 5 éléments pictogrammes représentant le VAKOG (visuel, auditif, Kinesthésie, olfactif et gustatif). L'ensemble se reflète vers la ligne de base énumérant les 5 parcours de formation (PNL, Coaching, Consultant Formateur, Leadership Management, Ressources Humaines).

Tild ~

Élément graphique épuré, qui impacte par sa couleur « qui avance » et forme un accent ondulé sur le « e » de repere.

Le tild symbolise le mouvement continu, l'onde légère, et se positionne comme un repère visuel fort.

Les différents niveaux de contraste du logotype Institut Repere

2 univers complémentaires dans le même environnement :

Douceur / force : fluidité du logotype textuel et impact incisif des pictogrammes

Lettrage du texte Institut Repere / illustration des pictogrammes VAKOG

Aplat / Dégradé

Institut
reperere



PNL | Coaching | Consultant Formateur | Leadership Management | RH

Institut
reperere



Logotype

Construction du logotype

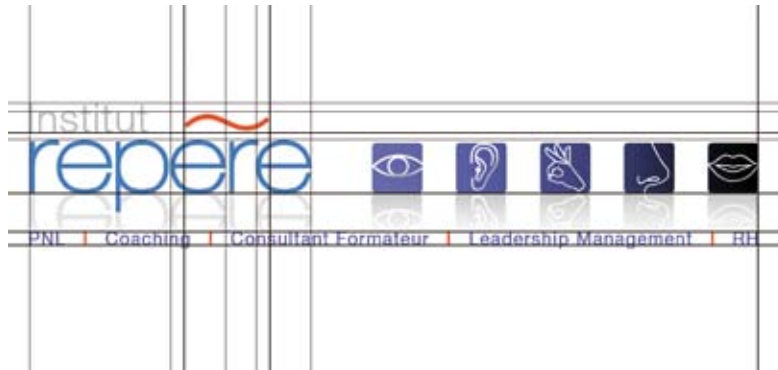

Les proportions, les espacements et alignements des éléments qui constituent le logotype Institut Repere sont symbolisés par les repères noirs et rouges.

Déclinaisons du logotype



Le logotype en noir et blanc est destiné à l'impression par fax et photocopie NB. Les reflets ont été supprimés pour optimiser la qualité de l'impression.



Couleurs identitaires

Couleurs principales



C / M / J / N
100/40/0/0

R / V / B
0/118/189



C / M / J / N
35/25/25/0

R / V / B
180/182/181



C / M / J / N
0/78/87/0

R / V / B
232/86/44

Couleur de fond

Le logotype Institut Repere est toujours positionné sur un fond blanc, avec une zone de non forme destinée à sécuriser le reflet.



Couleurs thématiques complémentaires

PNL		C / M / J / N 100/50/0/20	R / V / B 0/90/154
COACHING		C / M / J / N 70/1000/0/0	R / V / B 109/31/128
CONSULTANT FORMATEUR		C / M / J / N 0/60/100/0	R / V / B 238/127/0
LEADERSHIP MANAGEMENT		C / M / J / N 0/60/100/20	R / V / B 193/0/60
RESSOURCES HUMAINES		C / M / J / N 60/0/100/0	R / V / B 122/181/29

Typographies

LOGOTYPE

Le logotype est basé sur la typographie **HelveticaNeue LT 53 Extended**, lui conférant un aspect unique et original.

abcdefghijklmnopqrstuvwxyz 0123456789
ABCDEFGHIJKLMNOPQRSTUVWXYZ

Institut

repere

COMMUNICATION GLOBALE

TITRES : EDITION ET WEB

HelveticaNeue LT 53 Extended, en capitales

abcdefghijklmnopqrstuvwxyz 0123456789
ABCDEFGHIJKLMNOPQRSTUVWXYZ

TEXTES COURANTS : EDITION

HelveticaNeue LT 57 Condensed, en bas de casse

abcdefghijklmnopqrstuvwxyz0123456789
ABCDEFGHIJKLMNOPQRSTUVWXYZ

TEXTES COURANTS : SITE ET NEWSLETTER

Verdana

abcdefghijklmnopqrstuvwxyz0123456789
ABCDEFGHIJKLMNOPQRSTUVWXYZ

La couleur des textes courants est noir à 80%

Applications

Voici, en accord avec la charte graphique, les documents de base de la communication Institut Repere.



Carte de correspondance



Carte de visite

Tête de lettre

Institut reperere - 78 avenue Michel Bizot - 75012 Paris - Tel.
E-mail : formation@reperere-pnl.com - SAS au capital de 1

Site internet www.institut-reperere.com

The screenshot displays the website for Institut Reperere, specifically the page for the 'Maître Praticien en PNL' (Master Practitioner in NLP) course. The page layout includes a navigation bar at the top with the Institut Reperere logo and menu items: PNL, Coaching, Consultant Formateur, Leadership Management, and Ressources Humaines. Below the navigation bar, there are five icons representing different areas of expertise. The main content area features a blue header with the text 'De la formation au conseil...' and 'Les 4 piliers de votre réussite personnelle et professionnelle.' The central focus is the 'MAÎTRE PRATICIEN EN PNL' course, which is described as 'La réussite systémique des problèmes individuels et organisationnels, la maîtrise de savoir des créateurs.' The course is led by a 'Maître Praticien' and is a 28-day intensive. The page also includes a sidebar with 'Prochaines formations' (Upcoming trainings) and a 'Pré-engagez' (Pre-register) button. The footer contains contact information and a 'Tags' section.



Support de cours

Couverture catalogue



Formations 2009-2010

Des parcours
d'apprentissage
pour exceller dans vos fonctions

- PNL
- Coaching
- Consultant Formateur
- Leadership Management
- Ressources Humaines

Contenu CD-Rom

Ce CD-Rom contient deux dossiers principaux :
CMJN – 300 dpi pour le print
et RVB – 72 dpi pour le web et la communication interne

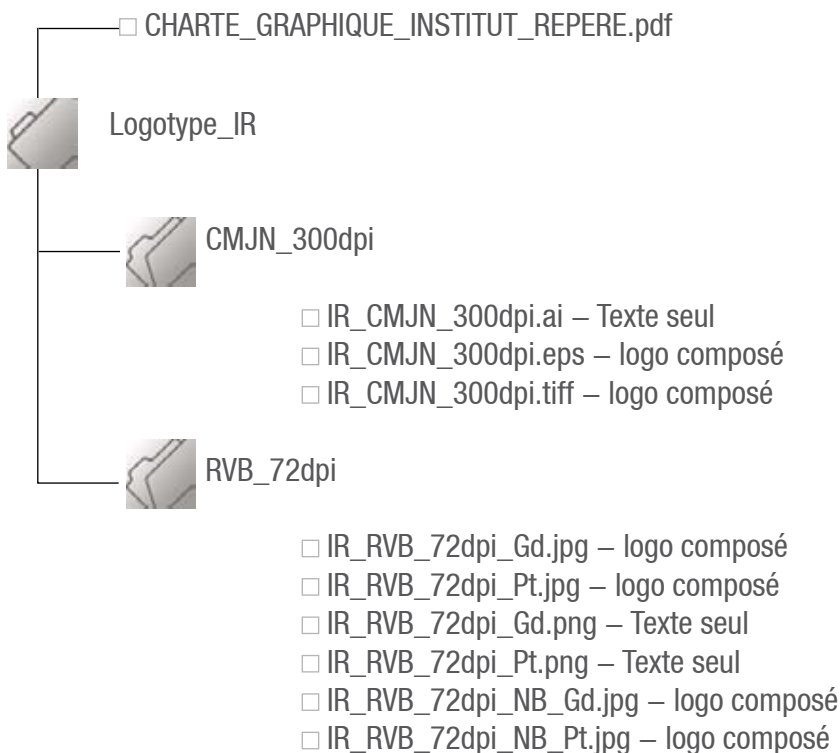

Gifor créations
CRÉATION DE SITES WEB & RÉFÉRENCEMENT

Gérard Forçard
Concepteur web

01 47 74 85 42 - 06 67 24 91 90 - forcard.gerard@neuf.fr - www.gfor.fr